



Montageanleitung - HSD100 RW 1x25/32/40+3x6-18 b40

DE



Installation instructions - HSD100 RW 1x25/32/40+3x6-18 b40

EN

Press seal with segmented rings

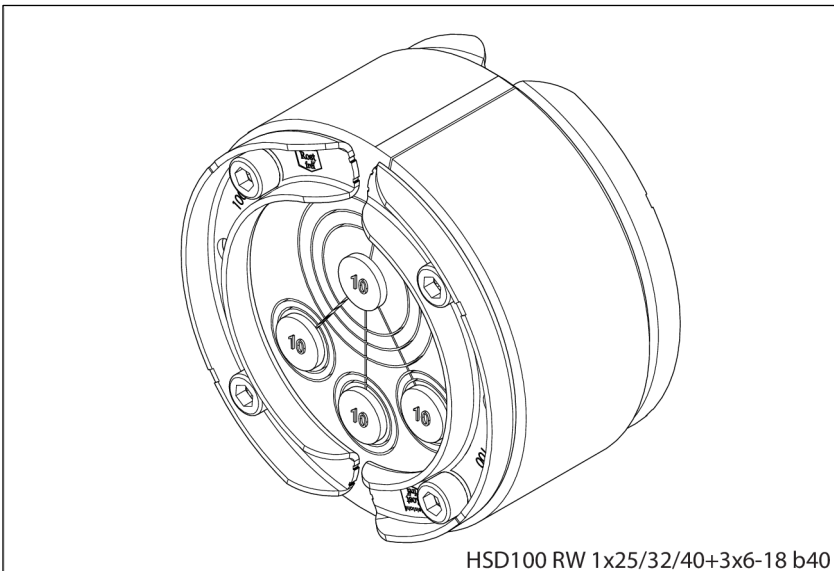

Vor Beginn der Montage Anleitung lesen und gut aufbewahren!
Read the instructions prior to installation and keep them in a safe place!



Ringraumdichtung mit Segmentringen

HSD100 RW 1x25/32/40+3x6-18 b40

DE Sicherheitshinweise und Informationen

Zielgruppe

Die Montage darf nur von sachkundigen Personen durchgeführt werden.

Qualifizierte und geschulte Personen für die Montage haben

- die Kenntnis der allgemeinen Sicherheits- und Unfallverhütungsvorschriften in der jeweils gültigen Fassung,
- die Kenntnis in der Anwendung von Sicherheitsausrüstung,
- die Kenntnis im Umgang mit Hand- und Elektrowerkzeugen,
- die Kenntnis der einschlägigen Normen und Richtlinien zum Verlegen von Rohren/Kabeln und zum Verfüllen von Leitungsgräben in der jeweils gültigen Fassung,
- die Kenntnis der Vorschriften und Verlegerichtlinien des Versorgungsunternehmens in der jeweils gültigen Fassung,
- die Kenntnis der WU-Beton Richtlinie und der Bauwerksabdichtungsnormen in der jeweils gültigen Fassung.

Allgemeines und Verwendungszweck

Unsere Produkte sind entsprechend ihrer bestimmungsgemäßen Verwendung ausschließlich für den Einbau in Bauwerke entwickelt, deren Baustoffe dem derzeitigen Stand der Technik entsprechen. Für eine andere oder darüber hinaus gehende Verwendung, sofern sie nach Rücksprache mit uns nicht ausdrücklich schriftlich bestätigt wurde, übernehmen wir keine Haftung. Die Gewährleistungsbedingungen entnehmen Sie unseren aktuellen AGB (Allgemeine Verkaufs- und Lieferbedingungen). Wir weisen ausdrücklich darauf hin, dass bei Abweichung von den Angaben in der Montageanleitung und bei unsachgemäßer Verwendung unserer Produkte sowie deren Kombination mit Fremdprodukten für eventuell auftretende Folgeschäden keinerlei Gewährleistung übernommen wird.

Die Ringraumdichtung mit Segmentringen ist zur Abdichtung von neu zu installierenden oder bereits verlegten Rohren/Kabeln in Kernbohrungen oder Futterrohren, speziell abgestimmt auf Regenwassernutzungsanlagen, geeignet.

 Ringraumdichtungen HSD sind vom FHRK nach geltenden Prüfrichtlinien geprüft und tragen das Siegel „FHRK Quality“.

Sicherheit

Dieser Abschnitt gibt einen Überblick über alle wichtigen Sicherheitsaspekte für einen optimalen Schutz des Personals sowie für einen sicheren Montageablauf. Bei Nichtbeachtung der in dieser Anweisung aufgeführten Handlungsanweisungen und Sicherheitshinweise können erhebliche Gefahren entstehen.

Bei der Montage der Ringraumdichtung mit Segmentringen müssen die entsprechenden Vorschriften der Berufsgenossenschaften, die VDE-Bestimmungen, die entsprechenden nationalen Sicherheits- und Unfallverhütungsvorschriften sowie die Richtlinien (Arbeits- und Verfahrensanweisungen) Ihres Unternehmens beachtet werden.

Der Monteur muss die entsprechende Schutzausrüstung tragen. Es dürfen nur unbeschädigte Teile montiert werden.

Vor der Montage der Ringraumdichtung mit Segmentringen HSD100 RW 1x25/32/40+3x6-18 b40 sind folgende Hinweise zu beachten:

WARNUNG!

Verletzungsgefahr durch unsachgemäße Montage!

Unsachgemäße Montage kann zu erheblichen Personen- und Sachschäden führen.

- Untergrund und Kabel-/Rohrunterbau vor der Kabel-/Rohrverlegung gut verdrichten, damit kein Absinken der Kabel/Rohre möglich ist.
- Grundsätzlich die nationalen Verlege- und Verfüllvorschriften für Rohre und Kabel beachten.

HINWEIS!

Keine Abdichtung durch unsachgemäße Montage!

Unsachgemäße Montage kann zu Sachschäden führen.

- Ringraumdichtungen mit Segmentringen sind keine Festpunkte oder Lager und können somit keine mechanischen Kräfte aufnehmen.
- Bei einseitiger Montage der Ringraumdichtung mit Segmentringen in Kernbohrungen, die Abdichtung auf der Gebäudeaußenseite vornehmen.
- Bei korrekter Montage ist ein Nachziehen der Schrauben nicht notwendig.
- Zu erwartende Senkungen durch den Einbau von Zentrierhilfen in Futterrohren oder Kernbohrungen bzw. durch Abstandshalter auffangen.
- Die Ringraumdichtung mit Segmentringen muss bei dauerhaft anstehendem Staudruck gegen das Herausrutschen aus der Kernbohrung/Futterrohr abgesichert werden.
- Vor dem Einbau der Ringraumdichtung mit Segmentringen eventuell vorhandene Ausbrüche oder Lunkenstellen einer Kernbohrung nachbessern.
- Wird die Ringraumdichtung mit Segmentringen in einem freiliegenden Schutzrohr installiert, muss die Schutzrohrwandung im Bereich der Ringraumdichtung mit Segmentringen zusätzlich mittig über der Abdichtung mit einem bzw. zwei Spannbändern stabilisiert werden.
- Medienrohr muss zentrisch und waagrecht in der Kernbohrung/Futterrohr sitzen.
- Außendichtfläche der Ringraumdichtung mit Segmentringen **nicht** mit Gleitmittel einschmieren. Diese muss fettfrei, sauber und trocken sein.

- Segmentringe rückstandsfrei entfernen.
- Anzahl der entfernten Segmente muss an allen zusammengehörigen Abschnitten übereinstimmen.
- Mehr Segmente als erforderlich entfernt, Ringraumdichtung komplett austauschen.
- Nicht belegte Öffnungen verschlossen lassen.
- Wird an der **Gebäudeaußenseite** abgedichtet, muss, **bevor** der Graben verfüllt wird und alle Verlege- und Anschlussarbeiten abgeschlossen sind, überprüft werden ob der Gummi in allen Kontrollöffnungen sicht- und fühlbar ist. Ist dies nicht der Fall, oder man gelangt nicht mehr an die Kontrollöffnungen, so muss das Drehmoment überprüft und ggf. nachgezogen werden.
- Wird an der **Gebäudeinnenseite** abgedichtet, muss, **nachdem** der Graben verfüllt wurde und alle Verlege- und Anschlussarbeiten abgeschlossen sind, überprüft werden ob der Gummi in allen Kontrollöffnungen sicht- und fühlbar ist. Ist dies nicht der Fall, oder man gelangt nicht mehr an die Kontrollöffnungen, so muss das Drehmoment überprüft und ggf. nachgezogen werden.
- Für die Reinigung der Ringraumdichtung mit Segmentringen keine lösungsmittelhaltigen Reiniger verwenden. Wir empfehlen den Kabelreineriger KRMTX.
- Weiteres Zubehör und Informationen unter www.hauff-technik.de und in den technischen Datenblättern.

Personalanforderungen

Qualifikationen

WARNUNG!

Verletzungsgefahr bei unzureichender Qualifikation!

Unsachgemäßer Umgang kann zu erheblichen Personen und Sachschäden führen.

- Montage darf nur von qualifizierten und geschulten Personen durchgeführt werden, welche diese Montageanleitung gelesen und verstanden haben.

Fachpersonal

Fachpersonal ist aufgrund seiner fachlichen Ausbildung, Kenntnisse und Erfahrung sowie Kenntnis der einschlägigen Bestimmungen, Normen und Vorschriften in der Lage, die ihm übertragenen Arbeiten auszuführen und mögliche Gefahren selbstständig zu erkennen und zu vermeiden.

Transport, Verpackung, Lieferumfang und Lagerung

Sicherheitshinweise zum Transport

HINWEIS!

Beschädigungen durch unsachgemäßen Transport!

Bei unsachgemäßem Transport können Sachschäden in erheblicher Höhe entstehen.

- Beim Abladen der Packstücke bei Anlieferung sowie innerbetrieblichem Transport vorsichtig vorgehen und die Symbole auf der Verpackung beachten.

Transportinspektion

Die Lieferung bei Erhalt unverzüglich auf Vollständigkeit und Transportschäden prüfen. Bei äußerlich erkennbarem Transportschaden wie folgt vorgehen:

- Lieferung nicht oder nur unter Vorbehalt entgegennehmen.
- Schadensumfang auf den Transportunterlagen oder auf dem Lieferschein des Transporteurs vermerken.



- Jeden Mangel reklamieren, sobald er erkannt ist.
- Schadenersatzansprüche können nur innerhalb der geltenden Reklamationsfristen geltend gemacht werden.

Lieferumfang

Zum Lieferumfang der Ringraumdichtung mit Segmentringen HSD100 RW 1x25/32/40+3x6-18 b40 gehören:

- 1 Ringraumdichtung mit Segmentringen HSD100 RW 1x25/32/40+3x6-18 b40

Lagerung

HINWEIS!

Beschädigung durch unsachgemäße Lagerung!

Bei unsachgemäßer Lagerung können Sachschäden in erheblicher Höhe entstehen.

- Ringraumdichtung mit Segmentringen vor der Montage vor Beschädigungen, Feuchte und Verunreinigungen schützen. Es dürfen nur unbeschädigte Teile montiert werden.
- Die Lagerung der Ringraumdichtung mit Segmentringen muss so erfolgen, dass diese keinen zu niedrigen Temperaturen (<5 °C) und höheren Temperaturen (>30 °C) sowie keiner direkten Sonneneinstrahlung ausgesetzt ist.

Entsorgung

Sofern keine Rücknahme- oder Entsorgungsvereinbarung getroffen wurde, zerlegte Bestandteile nach sachgerechter Demontage der Wiederverwertung zuführen:



Ringraumdichtung mit Segmentringen

HSD100 RW 1x25/32/40+3x6-18 b40

- Metallische Materialreste nach den geltenden Umweltvorschriften verschrotten.
- Elastomere nach den geltenden Umweltvorschriften entsorgen.
- Kunststoffe nach den geltenden Umweltvorschriften entsorgen.
- Verpackungsmaterial nach den geltenden Umweltvorschriften entsorgen.

- **Do not** lubricate the outer sealing surface of the Press seal with segmented rings with lubrication. The outer sealing surface of the press seal with must be free from grease and dry.
- Segment rings must be removed without leaving any residue.
- The number of segments that are removed must correspond at all the associated press seal sections.
- If more segments are removed than necessary, the entire cable/pipe seal will need to be replaced.
- Unoccupied openings must remain sealed.
- If sealing is to be carried out on the **outside of the building**, a check must be carried out **before** the trench is filled and all laying and connection work is completed to see whether the rubber in all inspection openings can be seen and felt. If this is not the case, or it is no longer possible to access the inspection openings, the torque must be checked and if necessary tightened.
- If sealing is to be carried out on the **inside of the building**, a check must be carried out **after** the trench has been filled and all laying and connection work is completed to see whether the rubber in all inspection openings can be seen and felt. If this is not the case, or it is no longer possible to access the inspection openings, the torque must be checked and if necessary tightened.
- Do not use cleaning agents containing solvents to clean the Press seal with segmented rings. We recommend using the cable cleaner KRMTX.
- For details of other accessories and further information, see www.hauff-technik.de and the technical data sheets as well as the safety data sheet.

EN Safety Instructions and Information

Target Group

The installation may only be carried out by technical experts.

Qualified and trained individuals carrying out installation must have

- knowledge of general safety and accident prevention regulations as amended,
- knowledge of how to use safety equipment,
- knowledge of how to use hand tools and electric tools,
- knowledge of the relevant standards and guidelines for laying pipes/cables and for backfilling utility trenches as amended,
- knowledge of the regulations and installation guidelines of the supply company as amended,
- knowledge of the waterproof concrete directive and building waterproofing standards as amended.

General information and intended use

In line with their intended use, our products have been developed solely for installation in buildings made of state-of-the-art materials. Insofar as no express written confirmation has been provided by us, we do not accept any liability for any other purposes or purposes going beyond the above.

For warranty conditions, please see our current General Terms and Delivery Conditions. We explicitly draw your attention to the fact that no warranty whatsoever applies for any subsequent damage occurring as a result of failure to follow the installation instructions or if our products are used incorrectly or combined with third-party products.

The Press seal with segmented rings is designed for sealing new pipes/cables to be installed or pipes/ cables that have already been laid in core drills or wall sleeves, specially adapted for rainwater utilisation systems.

 HSD press seals are tested by FHRK according to current test guidelines and bear the seal "FHRK Quality".

Safety

This section provides an overview of all the main safety aspects for optimum protection of personnel and a safe installation process.

A failure to observe the instructions and safety information set out here may result in significant hazards.

During installation of the Press seal with segmented rings it is imperative to observe the relevant professional association rules, the VDE provisions, the relevant national safety and accident prevention regulations and your company's guidelines (work and procedure instructions).

The fitter must wear the relevant protective clothing.

Only intact components may be installed.

The following instructions are to be observed prior to installation of the Press seal with segmented rings HSD100 RW 1x25/32/40+3x6-18 b40:

WARNING!

Risk of injury in the event of improper installation!

Improper installation can result in significant bodily harm and property damage.

- Seal the underground and cable substructure well prior to laying pipes or cables so that the latter cannot subside.
- Observe the nationally applicable laying and filling regulations for pipes and cables.

NOTICE!

No sealing due to incorrect installation!

Improper installation can result in damage.

- Press seals with segmented rings are not fixed settlement points or bearings and therefore cannot absorb any mechanical forces.
- For one-sided installation of the Press seal with segmented rings into core drillings, seal from outside of building.
- If installed correctly, retightening the screws is not necessary.
- Any anticipated reductions must be compensated for by the installation of centering guides in the conduits or core drillings and/or by spacers.
- With a permanent dynamic pressure, the Press seal with segmented rings must be secured against sliding out of the core drilling/wall sleeve.
- Prior to installing the Press seal with segmented rings, any existing breaks or blowholes in the cored hole have to be repaired.
- If the Press seal with segmented rings is installed in an exposed duct, then the duct wall must be stabilised with a clamping strap at the location of the Press seal with segmented rings.
- Ensure that the medium pipe is centred and horizontal in the core drilling/wall sleeve.

Personnel requirements

Qualifications

WARNING!

Risk of injury in case of inadequate qualification!

Improper handling can result in significant bodily harm and property damage.

- Installation may only be carried out by qualified and trained individuals who have read and understood these instructions.

Skilled experts

Based on their specialist training, skills, experience and familiarity with the relevant provisions, standards and regulations, skilled experts are able to carry out the work assigned, independently identifying and avoiding potential hazards.

Transport, packaging, scope of delivery and storage

Safety instructions in connection with transport

NOTICE!

Damage in the event of improper transport!

Significant damage can occur in the event of improper transport.

- When unloading packaging items on delivery and in the course of in-house transport, proceed with care and observe the symbols on the packaging.

Transport inspection

Inspect the delivery immediately on receipt for completeness and transport damage. In the event of transport damage being visible from the outside, proceed as follows:

- Do not accept the delivery or only do so subject to reservations.
- Make a note of the extent of damage in the transport documentation or delivery note provided by the transporter.



- Submit a claim for every defect as soon as it has been identified.
- Claims for damages can only be asserted within the applicable claim period.

Delivery scope

The scope of delivery of the Press seal with segmented rings HSD100 RW 1x25/32/40+3x6-18 b40 includes:

- 1 Press seal with segmented rings HSD100 RW 1x25/32/40+3x6-18 b40

Storage

NOTICE!

Damage due to improper storage!

Significant damage can occur in the event of improper storage.

- The press seal with segmented rings is to be protected from damage, damp and soiling prior to installation. Only intact components may be installed.
- The Press seal with segmented rings must be stored in such a way that it is not exposed to low temperatures (< 5 °C), high temperatures (> 30 °C) or direct sunlight.

Disposal

If no return or disposal agreement has been concluded, recycle dismantled components after they have been properly dismantled:

- Metal remains are to be scrapped according to existing environmental regulations.
- Dispose of elastomers according to existing environmental regulations.
- Dispose of plastics according to existing environmental regulations.
- Dispose of packaging material according to existing environmental regulations.



Inhaltsverzeichnis

- 1 Impressum.....4
- 2 Symbolerklärung4
- 3 Benötigtes Werkzeug und Hilfsmittel4
- 4 Beschreibung4
- 5 Montage vorbereiten.....4
- 6 Ringraumdichtung montieren.....5
- 7 Ringraumdichtung demontieren.....7
- 8 FHRK-Siegel anbringen.....7

1 Impressum

Copyright © 2023 by

Hauff-Technik GmbH & Co. KG

Abteilung: Technische Redaktion
Robert-Bosch-Straße 9
89568 Hermaringen, GERMANY

Tel. +49 7322 1333-0
 Fax +49 7322 1333-999
 E-Mail office@hauff-technik.de
 Internet www.hauff-technik.de

Die Vervielfältigung der Montageanleitung - auch auszugsweise - als Nachdruck, Fotokopie, auf elektronischem Datenträger oder irgendein anderes Verfahren bedarf unserer schriftlichen Genehmigung.

Alle Rechte vorbehalten.

Technische Änderungen jederzeit und ohne jede Vorankündigung vorbehalten.

Diese Montageanleitung ist Bestandteil des Produkts.

Gedruckt in der Bundesrepublik Deutschland.

2 Symbolerklärung

- 1 Arbeitsschritte
- ▶ Folge/Resultat eines Arbeitsschrittes
- ⓐ Bezugsnummerierung in Zeichnungen

3 Benötigtes Werkzeug und Hilfsmittel

Für die ordnungsgemäße Installation der Ringraumdichtung mit Segmentringen **HSD100 RW 1x25/32/40+3x6-18 b40** wird neben dem üblichen Standardwerkzeug folgendes Werkzeug, Hilfsmittel und Zubehör benötigt:

Werkzeug

- 1 Drehmomentschlüssel
- 1 Verlängerung
- 1 Steckschlüsseleinsatz Innensechskant

Hilfsmittel:

Gleitmittel GM (Artikel-Nr.: 0804020000)

- Kabelreiner KRMTX (Hauff)
- Messschieber
- Reinigungstuch

4 Beschreibung

Beschreibung: Ringraumdichtung mit Segmentringen

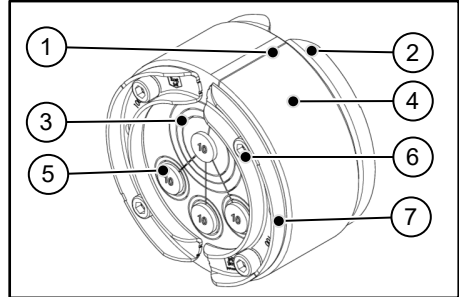

- 1 Schnittebene
- 2 Hintere Pressplatte U-Profil
- 3 Segmentring
- 4 Elastomersegment HSD100 RW 1x25/32/40+3x6-18 b40 (Qualität: EPDM oder NBR)
- 5 Blindstopfen
- 6 Innensechskantschraube
- 7 Vordere Pressplatte U-Profil

5 Montage vorbereiten

- 1 Kernbohrung/Futterrohr und Medienleitung reinigen.
- 2 Eventuell vorhandene Ausbrüche und/oder Lunkerstellen egalisieren.

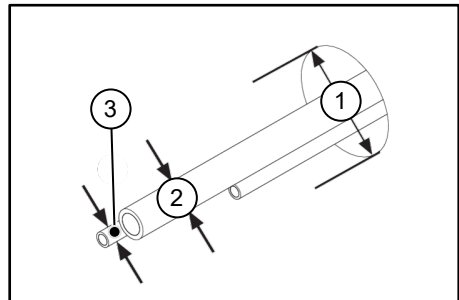

- 1 $D_{min}= 99 \text{ mm} / D_{max}= 102 \text{ mm}$
- 2 $d1= 10, 25, 32, 40 \text{ mm}$
- 3 $d2= 6-18 \text{ mm}$

- 3 Durchmessertoleranz der Kernbohrung/Futterrohr (**D**) und der Medienleitungen (**d1/d2**) sowie das Außen-



Ringraumdichtung mit Segmentringen

DE

HSD100 RW 1x25/32/40+3x6-18 b40

bzw. Bohrungsmaß der Ringraumdichtung überprüfen.

Das Futterrohr muss maßhaltig, glatt und formstabil sein.

Anwendungsbereich:
1 Kabel Ø 10/25/32/40 mm
3 Kabel Ø 6-18 mm

Für Kernbohrungen/Futterrohre mit Innendurchmesser 104 mm bzw. 110 mm stehen Adapterringe zur Verfügung, die vor der Kabelverlegung montiert werden müssen! Beachten Sie hierzu die separate Montageanleitung "Adapterring AR".

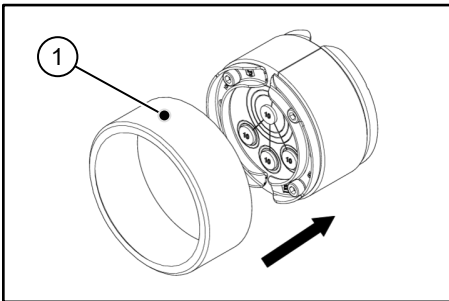

1 Adapterring

6 Ringraumdichtung montieren

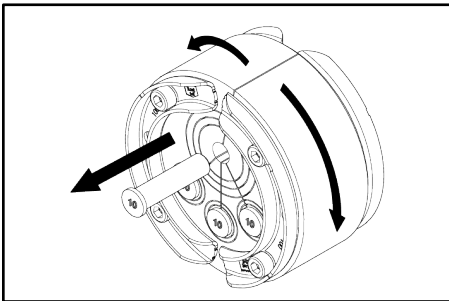

1 Ringraumdichtung aufklappen, entsprechende Blindstopfen entfernen und Segmentringe auseinanderfächern.

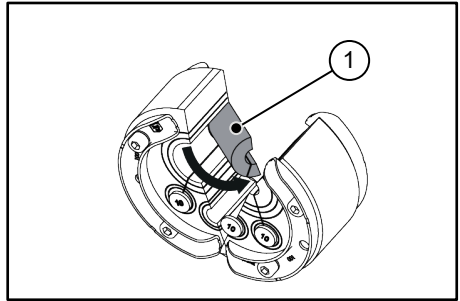

1 Segmentring

2 Segmentringe bei Bedarf mit scharfem Messer an der Solltrennstelle einschneiden und anschließend abreiben.

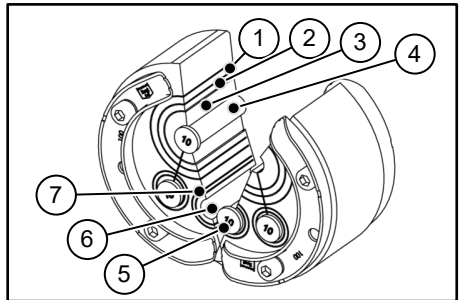

3 Anzahl der Segmentringe entsprechend der gemessenen Kabeldurchmesser entfernen (siehe Tabelle 1).

- 1 Segmentring Nr. 3
- 2 Segmentring Nr. 2
- 3 Segmentring Nr. 1
- 4 Blindstopfen $d_a = 10$ mm
- 5 Segmentring Nr. 1
- 6 Segmentring Nr. 2
- 7 Blindstopfen $d_a = 6$ mm - 10 mm

Dieser Schritt muss nun an den verbleibenden Segmenten der Ringraumdichtungsabschnitte identisch wiederholt werden! Die Anzahl der entfernten Segmente muss an allen zusammengehörigen Abschnitten übereinstimmen!

Anwendungsbereich	Segmentring	Kabelbereich d (mm)
1x10/25/32/40	Stopfen	Ø 10
	Nr. 1	Ø 25
	Nr. 2	Ø 32
	Nr. 3	Ø 40



Ringraumdichtung mit Segmentringen

DE

HSD100 RW 1x25/32/40+3x6-18 b40

3x6-18	Stopfen	Ø 6-9
	Nr. 1	Ø 10-13
	Nr. 2	Ø 14-18

Tabelle 1

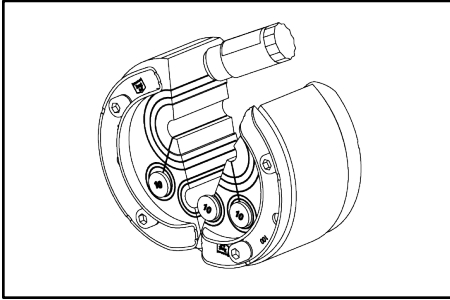

- 4 Anschließend **nur** die Schnitt- und Kabeldichtflächen mit Hauff-Gleitmittel (GM) (**nicht im Lieferumfang**) einstreichen.

ⓘ Nicht die Außendichtfläche der Ringraumdichtung einstreichen. Diese muss sauber, trocken und fettfrei sein.

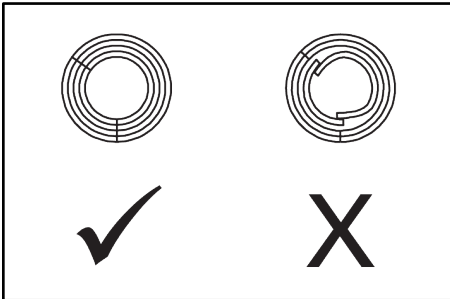

ⓘ Die Segmentringe dürfen sich bei der Montage nicht überlappen.

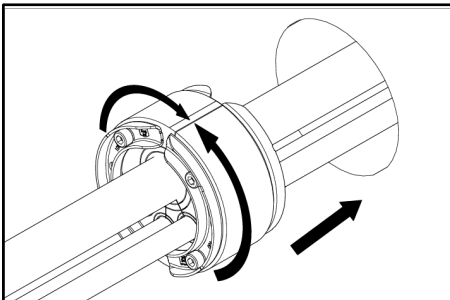

- 5 Ringraumdichtung über die Medienleitungen klappen und in die Kernbohrung/Futterrohr wandbündig einschieben.

ⓘ Medienleitungen dürfen im Dichtbereich keine durchgängigen Längsriefen bzw. Beschädigungen aufweisen. (Medienleitungen evtl. ein Stück vor- oder zurückschieben bis keine Längsriefen mehr sichtbar sind).

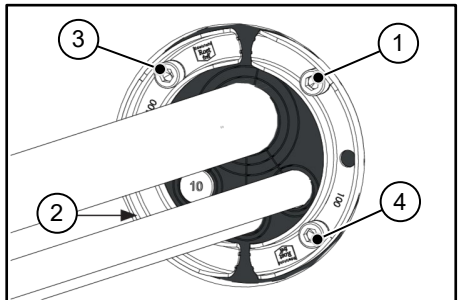
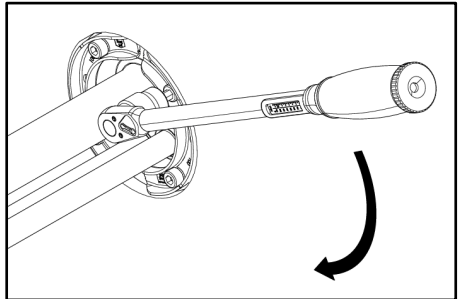

- 6 Innensechskantschrauben im Uhrzeigersinn kreuzweise anziehen bis das entsprechende Drehmoment **8 Nm** erreicht ist.

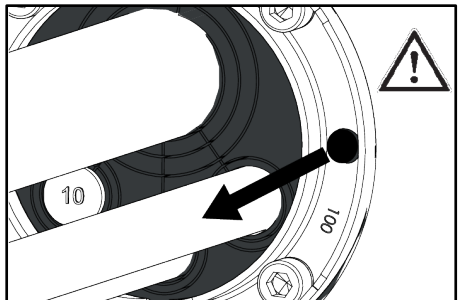

- Die Ringraumdichtung ist gleichmäßig verpresst, sobald der Gummi in allen Kontrollöffnungen sicht- und fühlbar ist.



Ringraumdichtung mit Segmentringen

HSD100 RW 1x25/32/40+3x6-18 b40

DE

7 Ringraumdichtung demontieren

- 1 Ringraumdichtung vor Beginn der Demontage gegen das Herausrutschen aus der Kernbohrung/Futterrohr absichern.
- 2 Kernbohrung/Futterrohr drucklos machen.

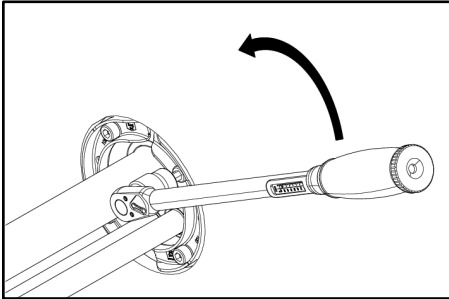

- 3 Demontage in sinngemäß umgekehrter Reihenfolge der Montage.
- 4 Nach der Demontage die Ringraumdichtung in Ihre Bestandteile zerlegen und nach den geltenden Umweltvorschriften der Wiederverwertung zuführen.

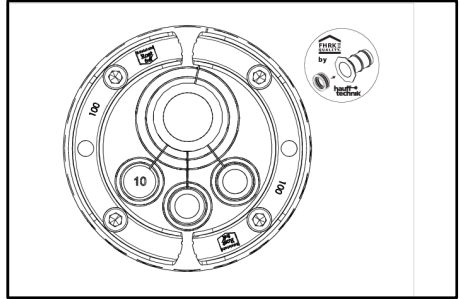

- 3 FHRK-Siegel auf die gereinigte Stelle an der Wand kleben.

Ringraumdichtungen mit Segmentringen HSD100 RW 1x25/32/40+3x6-18 b40 sind vom FHRK nach geltenden Prüfrichtlinien geprüft und tragen das Siegel "FHRK Quality". Kleben Sie das Siegel neben die Kernbohrung/Futterrohr innen an die Mauer. So zeigen sie, dass sie geprüfte Qualitätsprodukte einsetzen.

Ringraumdichtung	HSD
Prüfberichtsnummer	G 30322-3-3
FHRK-Standard	20, 30, 40
Geprüft auf radiale Last	Nein

8 FHRK-Siegel anbringen

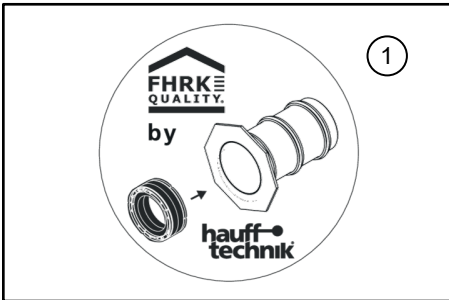

- 1 FHRK Siegel

- 1 Neben der montierten Ringraumdichtung eine Stelle an der Wand reinigen, an die das FHRK-Siegel angeklebt werden soll.
- 2 Schutzfolie auf der Rückseite des FHRK-Siegels abziehen.

Service-Telefon + 49 7322 1333-0

Änderungen vorbehalten!



Table of Contents

- 1 Publishing Notes.....8
- 2 Explanation of Symbols8
- 3 Tools and aids required8
- 4 Description.....8
- 5 Preparing for assembly.....8
- 6 Mount the press seal.....9
- 7 Disassemble the press seal.....10
- 8 Attaching the FHRR seal.....11

1 Publishing Notes

Copyright © 2023 by

Hauff-Technik GmbH & Co. KG

Department: Technical Editing

Robert-Bosch-Straße 9

89568 Hermaringen, GERMANY

Tel. +49 7322 1333-0
 Fax +49 7322 1333-999
 E-mail office@hauff-technik.de
 Internet www.hauff-technik.de

Reproduction of this Installation instructions – even in extracts – in the form of reprint, photocopy, on electronic data media or using any other method requires our written consent.

All rights reserved.
Subject to technical alterations at any time and without prior announcement.
These installation instructions form part of the product.
Printed in the Federal Republic of Germany.

2 Explanation of Symbols

- 1 Work stages
- ▶ Effect/result of a work step
- ⓪ Reference numerals in drawings

3 Tools and aids required

For the correct installation of the Press seal with segmented rings **HSD100 RW 1x25/32/40+3x6-18 b40**, the following tools and aids are required in addition to the usual standard tools:

Tool

- 1 Torque spanner
- 1 Extension
- 1 Socket allen screw

Auxiliaries:

Lubricant GM (Article no.: 0804020000)

- KRMTX cable cleaner (Hauff)
- Vernier calliper
- Cleaning cloth

4 Description

Description: Press seal with segmented rings

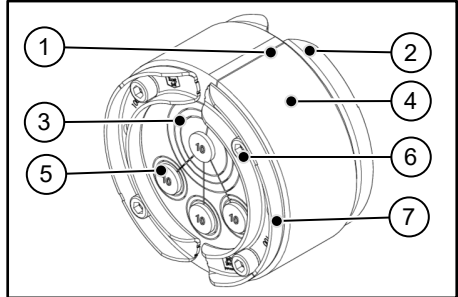

- 1 Cut surface
- 2 Rear press plate U-profile
- 3 Segment ring
- 4 Elastomer segment HSD100 RW 1x25/32/40+3x6-18 b40 (Grade: EPDM or NBR)
- 5 Blindplug
- 6 Hexagon socket screw
- 7 Front press plate U-profile

5 Preparing for assembly

- 1 Clean the core drilling/liner and media line.
- 2 Level out any chips and/or voids which may be present.

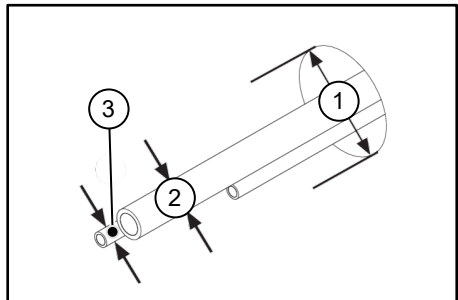

- 1 $D_{min}= 99 \text{ mm} / D_{max}= 102 \text{ mm}$
- 2 $d1= 10, 25, 32, 40 \text{ mm}$
- 3 $d2= 6-18 \text{ mm}$



Press seal with segmented rings

EN

HSD100 RW 1x25/32/40+3x6-18 b40

- 3** Check the diameter tolerance of the core drilling/ liner (**D**) and media line (**d1/d2**), as well as outer or drilling dimension of the press seal.

i The wall sleeve must be dimensionally accurate, smooth and inherently stable.

Application range:
1 cable Ø 10/25/32/40 mm
3 cables Ø 6-18 mm

i Adapter rings are available for core drill holes/ wall sleeves with inner diameter **104 mm and 110 mm**. The adapter ring must be installed before laying the cables! Please refer to a separate installation instructions for „Adapter Ring AR“.

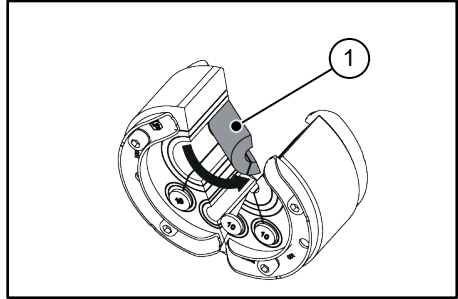

1 Segment ring

- 2** If necessary, cut the segment rings with a sharp knife at the sectioning point and then pull off.

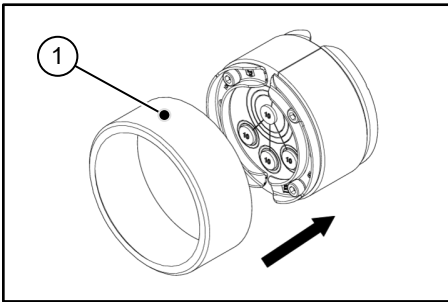

1 Adapter ring

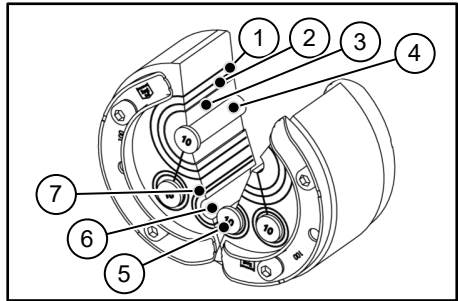

6 Mount the press seal

- 3** Remove the number of segment rings according to the measured cable diameter (see table 1).

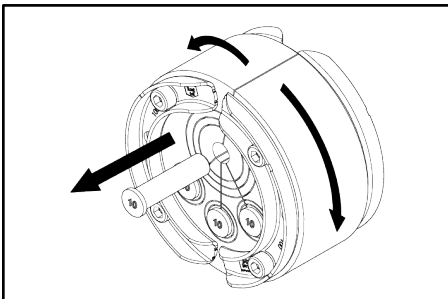

- 1** Swing open the press seal, remove the relevant blind-plug and push up the segment rings to separate them.

1 Segment ring No. 3

2 Segment ring No. 2

3 Segment ring No. 1

4 Blind plug $d_a = 10$ mm

5 Segment ring No. 1

6 Segment ring No. 2

7 Blind plug $d_a = 6$ mm - 10 mm

i You must then repeat this step at the remaining segment sections! The number of segments removed must be identical at all press seal sections!

Application range	Segment ring	Cable diameter d (mm)
1x10/25/32/40	Blindplug	Ø 10
	No. 1	Ø 25
	No. 2	Ø 32
	No. 3	Ø 40
3x6-18	Blindplug	Ø 6-9
	No. 1	Ø 10-13
	No. 2	Ø 14-18

Table 1



Press seal with segmented rings

HSD100 RW 1x25/32/40+3x6-18 b40

EN

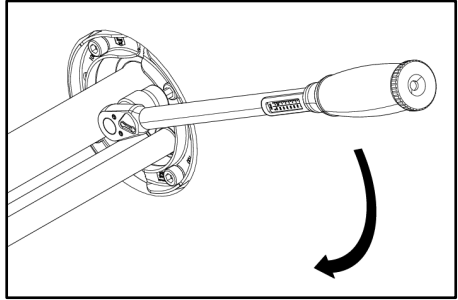
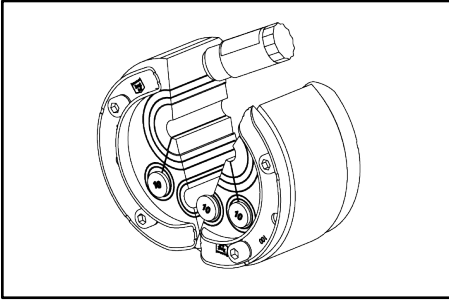

- 4 After this, **only** apply Hauff lubricant to the cutting and cable seal surfaces (**not included in the scope of delivery**).

i Do not lubricate the outer sealing surface of the press seal. This must be clean, dry and free of grease.

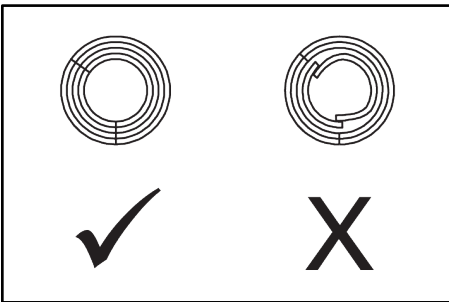
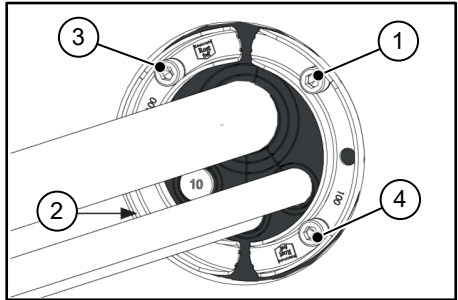

i Segmented rings must not overlap in installation.

- 6 Tighten all the hexagon socket screws in a crosswise sequence until the relevant torque **8 Nm** is reached.

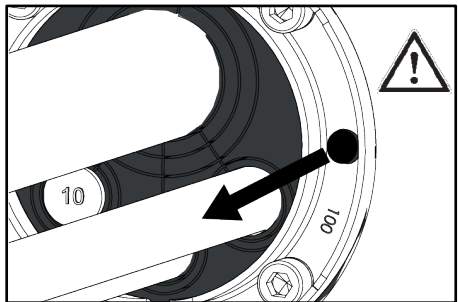
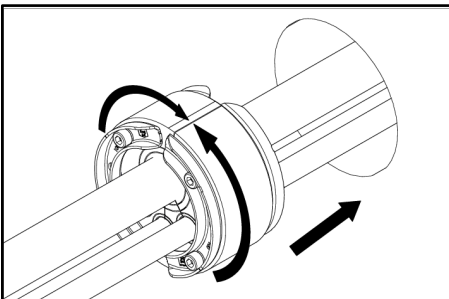

- The press seal is evenly pressed in as soon as the rubber can be seen and felt in all inspection openings.

- 5 Swing the press seal over the cable and push into the core drilling/liner until it is flush with the wall face.

i There must not be any continuous longitudinal score marks on the cables in the seal area. (If necessary, move the cables slightly forwards or backwards until there are no longitudinal score marks visible).

7 Disassemble the press seal

- 1 The press seal must be secured against sliding out of the core drill hole/wall sleeve before starting disassembly.
- 2 Depressurise the core drill hole/wall sleeve.



Press seal with segmented rings

HSD100 RW 1x25/32/40+3x6-18 b40

EN

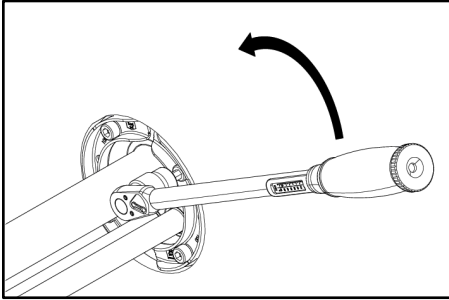

- 3 Disassembly takes place in reverse order to assembly.
- 4 After disassembly, the press seal must be dismantled into its individual components and recycled according to the valid environmental regulations.

3 Stick FHRK seal on the cleaned area on the wall.



Press seals with segmented rings HSD100 RW 1x25/32/40+3x6-18 b40 are tested by FHRK according to current test guidelines and bear the seal "FHRK Quality". Stick the seal on the inside wall next to the core drill hole/wall sleeve. This allows you to demonstrate that you are using tested quality products.

Press seal	HSD
Test report number	G 30322-3-3
FHRK standard	20, 30, 40
Tested for radial load	No

Service telephone + 49 7322 1333-0

Subject to change!

8 Attaching the FHRK seal

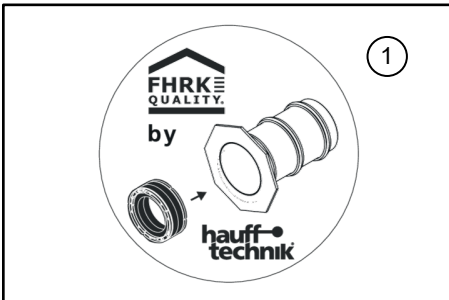

1 FHRK seal

- 1 Clean an area next to the mounted press seal where the FHRK seal can be stuck on.
- 2 Peel off protective foil on the back of the FHRK seal.

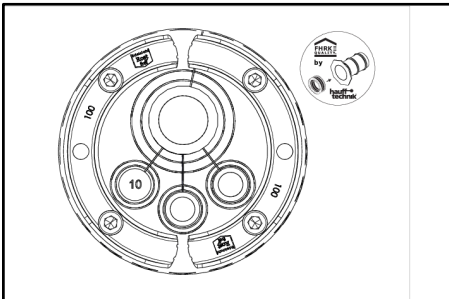

Hauff-Technik GmbH & Co. KG
Robert-Bosch-Straße 9
89568 Hermaringen, GERMANY
Tel. +49 7322 1333-0
Fax + 49 7322 1333-999
office@hauff-technik.de